

LED SMD ΠΡΟΒΟΛΕΑΣ ΜΕ Φ/Β ΠΑΝΕΛ

Κωδικός:  
**SV10060**

**2** ΕΤΗ  
ΕΓΓΥΗΣΗΣ

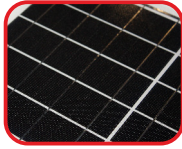

**Τεχνικά Στοιχεία**

Υλικό Περιβλήματος	<b>Χυτό αλουμίνιο</b>
Υλικό Οπτικού Συστήματος	<b>Γυαλί</b>
Χρώμα	<b>Μαύρο</b>
Συνολική Ισχύς	<b>100W</b>
Τύπος LED	<b>SMD</b>
Διάρκεια Ζωής	<b>30.000 ώρες</b>
Δείκτης Στεγανότητας	<b>IP66</b>
Τύπος Φ/Β πάνελ	<b>6V / 30W</b>
Θερμοκρασία Λειτουργίας	<b>-20°~+40°C</b>
Τροφοδοτικό LED	<b>Ναι (Εσωτερικό)</b>
Αντικαταστάσιμο LED Chip / Τροφοδοτικό / Μετατροπέας	<b>Όχι / Όχι / Όχι</b>

**Φωτομετρικά Στοιχεία**

Θερμοκρασία Χρώματος	<b>6000K</b>
Διάχυση Φωτεινής Δέσμης	<b>120° Συμμετρική</b>
Δείκτης Χρωματ. Απόδοσης	<b>≥70</b>

**Στοιχεία Μπαταρίας**

Τύπος Μπαταρίας	<b>3.2V / 24Ah Li-ion</b>
Αυτονομία Μπαταρίας	<b>2-3 ημέρες*</b>

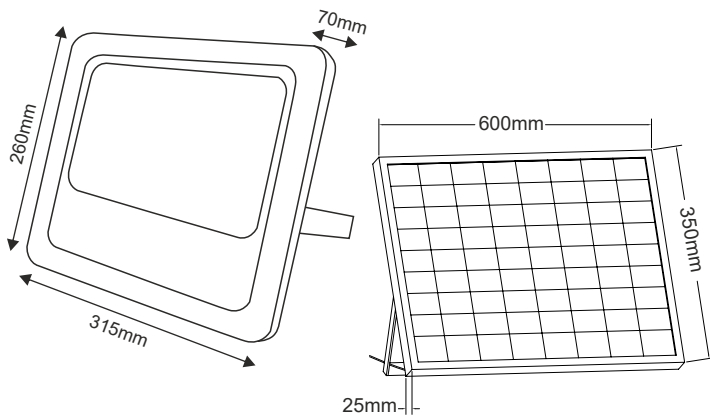

Τα τεχνικά στοιχεία του προϊόντος ενδέχεται να διαφέρουν από τα αναγραφόμενα +/- 10%

\*Εξαρτάται από το επίπεδο φόρτισης της μπαταρίας

